

CERTIFICADO DE GARANTIA

① O Alarme SISTEC possui garantia de 3 (três) anos contra eventuais defeitos de fabricação ou partes integrantes do produto, a contar da data de compra.

② A garantia perde a validade quando o aparelho for violado por pessoas não autorizadas, quando a instalação for inadequada causando danos ao produto, quando o **Certificado de Garantia** for preenchido incorretamente ou rasurado, quando for ligado fora das especificações técnicas e quando houver penetração de água, pó ou produtos químicos em partes sensíveis.

③ O conserto do aparelho ou a sua substituição não prorroga o prazo de garantia.

④ A SISTEC durante o período de garantia, em caso de defeito, ficará responsável pelo conserto ou troca do alarme, cabendo ao consumidor ou a empresa que instalou o produto providenciar a embalagem e o seu transporte.

⑤ O alarme SISTEC tem por função, quando corretamente instalado e acionado, somente alertar o usuário e dificultar a ação de intrusos em casos de violação do veículo. Portanto ele não impede o furto do veículo, no todo ou em partes, não cabendo qualquer indenização na eventual ocorrência do mesmo.



Sistec Controles Eletrônicos Ltda.
Rua Prudente de Moraes, 83 - CEP 92.130-410 - Canoas - RS
CNPJMF 93.269.900/0001-10 Insc. Est. 024/0172698
Indústria Brasileira

MANUAL DE INSTALAÇÃO

AM 11 - FIAT

Sistema de subida dos vidros elétricos



DIAGRAMA DE LIGAÇÕES

Para modelos com 2 ou 4 vidros automatizados subida e descida.

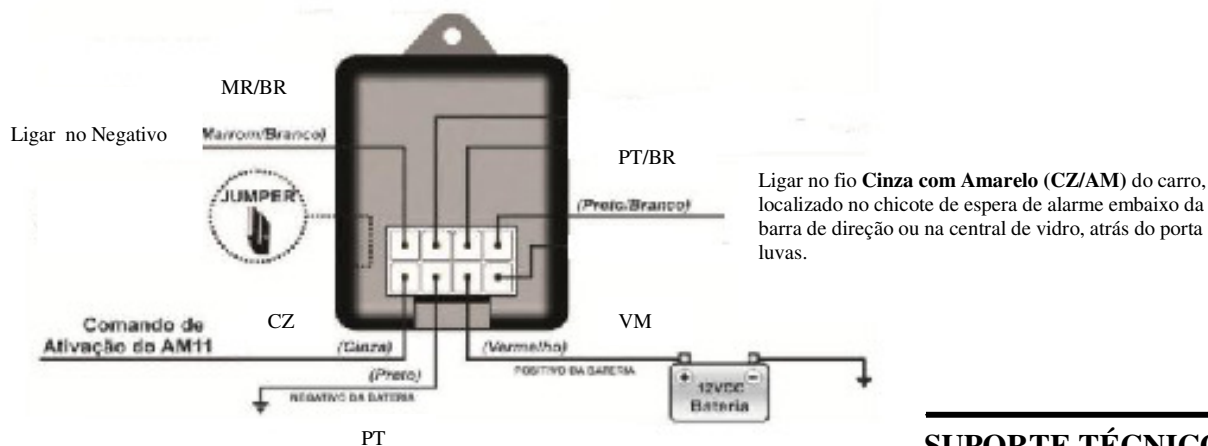

- Observações: - O jumper dentro da central deverá ficar aberto.
- Os vidros só sobem se as portas e capô estiverem fechados.
- Os fios PT/VM, PT/VD e PT/AM não serão utilizados.

SUPORTE TÉCNICO
DDG 0800.541-86-86
DISCAGEM DIRETA GRATUITA