

# Manual de Uso e Instalação

## SXT997

ALARME UNIVERSAL COM TRAVAMENTO NEGATIVO  
FUNÇÕES ESPECÍFICAS PARA DIVERSOS TIPOS DE VEÍCULOS



SUPORTE TÉCNICO  
DDG 0800 541 8686  
55 51 3475-1173  
Whatsapp: +55 51 99277.0765  
SISTEC@SISTEC.IND.BR



GARANTIA  
1 ANO

## 1. Apresentação

A Sistec agradece muito a você por ter comprado este produto, e em respeito à sua escolha, informamos que o alarme adquirido foi desenvolvido com o objetivo de oferecer ao mercado um sistema de proteção com avançada tecnologia, agregando ao seu veículo mais qualidade e tecnologia, oferecendo segurança e conforto. O sistema dispõe de múltiplos acionamentos para o fechamento dos vidros e travamento de portas, possibilitando a instalação em diferentes modelos de veículos sem a necessidade de módulos adicionais. Use o produto dentro das características descritas neste manual, lendo atentamente e observando que algumas funções descritas podem não se aplicar ao seu veículo. Se permanecer alguma dúvida entre em contato com a revenda onde foi realizada instalação ou ligue para nosso **Serviço de Atendimento ao Cliente** utilizando o telefone abaixo.

Discagem Direta Gratuita  
DDG 0800.5418686

**IMPORTANTE!!!** Gostaríamos de salientar que este produto por ser um acessório complementar não impede e somente dificulta o roubo e/ou furto do veículo, portanto salientamos que a finalidade do alarme é a de dificultar a ação de intrusos não impedindo o furto do mesmo, no todo ou em partes. Esclarecemos também que a Sistec em caso de furto, roubo ou qualquer dano causado ao veículo, não se responsabiliza pela garantia e tão pouco por pagamentos de indenizações, reafirmando que este produto é mais um item que compõe o conjunto de acessórios de segurança, ressaltando a necessidade por parte do proprietário da aquisição de uma apólice de seguro.

## 2. Controle remoto

O controle remoto é a maneira que o usuário tem para comandar as principais funções do alarme. Cada controle emite um código digital personalizado e opera de acordo com a legislação estabelecida pela ANATEL para esta faixa de frequência.

### Controle ST57



Botões:

- Liga e trava
- Desliga e destrava
- Função auxiliar

O alarme acompanha dois (02) controles remotos, que são fabricados em plástico ABS, com características de alta resistência a impactos, brilho e durabilidade. Outros controles podem ser adquiridos separadamente.

## 2.1. FUNÇÕES COM A IGNIÇÃO DESLIGADA

OBJETIVO	PROCEDIMENTO	RESPOSTA DO ALARME
Ligar o alarme	Pressione o botão  por 1 segundo	<ul style="list-style-type: none"><li>1 bip e 1 pisca nas setas confirmam alarme ligado.</li><li>3 bips e 3 piscadas nas setas confirmam alarme ligado, indicando problema em algum sensor de proteção.</li></ul>
Desligar o alarme	Pressione o botão  por 1 segundo	<ul style="list-style-type: none"><li>2 bips e 2 piscadas nas setas confirmam alarme desligado.</li><li>4 bips e 4 piscadas nas setas confirmam alarme desligado, com a ocorrência de um ou mais disparos.</li></ul>
Localizar o veículo (sinalização visual)	Com o alarme ligado pressione o botão auxiliar por 1 segundo	<ul style="list-style-type: none"><li>O alarme sinaliza com 15 piscadas nas setas.</li><li>Esta função é utilizada para facilitar a localização do veículo num estacionamento.</li></ul>
Disparar o alarme (função pânico)	Com o alarme ligado pressione o botão  por 2 segundos	<ul style="list-style-type: none"><li>O alarme dispara durante um ciclo e para. Esta função é utilizada para espantar suspeitos que estejam rondando o seu veículo.</li></ul>
Ativar a função de abrir o porta-malas ou vidros elétricos	Com o alarme desligado pressione o botão auxiliar por até 3 segundos	<ul style="list-style-type: none"><li>Na saída auxiliar é gerado um sinal negativo, utilizado para comandar um módulo de acionamento externo. Necessita ser habilitada (veja item 16 bip 7).*</li></ul>
Acionar os faróis ao desligar o alarme	Aperte  por 500ms e solte, aperte novamente por 2 segundos	<ul style="list-style-type: none"><li>A saída auxiliar é ativada por 30 segundos, sendo utilizada para ligar os faróis em local escuro. Necessita ser habilitada (veja item 16 bip 7).*</li></ul>
Descida dos vidros para veículos VW G6/G7/Fiat	Desligar o alarme pelo , mantendo o mesmo pressionado por 3 segundos	<ul style="list-style-type: none"><li>Quando o tempo de aperto da tecla  esgotar, os vidros iniciam a descida. Necessita ser habilitada (veja item 16 bip 5).*</li></ul>
Cancelar o sensor de ultrassom momentaneamente	Ligar o alarme pelo , mantendo o mesmo pressionado por 3 segundos	<ul style="list-style-type: none"><li>O LED sinaliza piscando rapidamente, indicando que o ultrassom foi cancelado. Permite que alguém fique no interior do veículo com a proteção dos outros sensores.</li></ul>

(\* ) Requer módulos ou relés adicionais não inclusos no kit e/ou depende da configuração do veículo.

## 3. Função antiassalto por controle remoto

Esta função quando ativada, permite que o veículo possa ser recuperado após um tempo pré-programado. Para que isso aconteça, pressione o botão do controle remoto com a chave de ignição ligada uma distância que seja segura após o veículo se afastar, lembrando que o mais importante acima de tudo é preservar a vida. Observe abaixo a sequência de funcionamento:

- 3.1. Ao pressionar um dos botões, as luzes de setas piscam uma vez, o led não acende e a sirene não gera bip, sinalizando a ativação.
- 3.2. Decorridos o tempo programado (veja item 16 bip 6) o alarme dispara a sirene, as setas piscam e o veículo mantém-se funcionando.
- 3.3. Após 20 segundos do tempo programado o veículo é bloqueado, lembrando que o bloqueio será imediato se o corte for feito pela ignição.
- 3.4. O veículo permanece nesta condição de bloqueio e disparo, até que o controle remoto ou o botão secreto seja pressionado. Esta opção de desativação deve ser definida na instalação (veja item 16 bip 11).

**IMPORTANTE !!!** Para que esta função funcione corretamente, deverá ser mantido um controle remoto escondido junto com o usuário, para que o mesmo posteriormente possa ser acionado com total segurança, assim que o veículo se afastar. Com o objetivo de ampliar a segurança, esta função foi criada para ser desativada de duas maneiras:

**1º PELO CONTROLE REMOTO:** Nesta condição a função antiassalto poderá ser desativada cinco (5) segundos após a ativação, com a ignição ligada. O controle remoto é a única maneira que o usuário tem para desativar, portanto o mesmo deve ficar escondido e nunca junto à chave de ignição.

**2º PELO BOTÃO SECRETO:** Nesta condição o usuário deverá acionar o controle remoto assim que o veículo se afastar, e a desativação somente será possível pressionando o botão secreto. Verifique com o instalador o local mais adequado para a instalação do botão secreto, que facilite o seu acionamento.

## 4. Considerações de funcionamento

4.1. Ao ligar o alarme com a chave de ignição desligada e alguma entrada de monitoramento (capô, portas ou outros) apresentar problema, o sensor de entrada correspondente é eliminado (até que o mesmo volte a funcionar novamente), o alarme mantém a proteção do veículo com os outros sensores que estiverem funcionando e o usuário terá a seguinte sinalização como resposta:

➔ A sirene emite 3 bips e as luzes de setas piscam 3 vezes, indicando a ocorrência de falha em algum sensor de proteção.

➔ O alarme sinaliza com um determinado número de piscadas no LED durante um período de 10 segundos, indicando qual o sensor que ocasionou a falha, alertando sobre a necessidade de revisar a instalação.

4.2. Caso ocorra algum disparo, estando o alarme ligado longe da sua presença ao retornar para o veículo e desligar o alarme, o usuário terá a seguinte sinalização como resposta:

➔ A sirene emite 4 bips e as luzes de setas piscam 4 vezes, indicando a ocorrência de um ou mais disparos do alarme.

➔ O alarme sinaliza com um determinado número de piscadas no LED, indicando qual foi o sensor que motivou o disparo.

4.3. O alarme após ser ligado, entra na condição disparo imediatamente se alguns dos sensores de proteção (capô, portas, porta-malas e ignição) detectar a violação. O sensor de ultrassom que protege o interior e a quebra de vidros no veículo, somente iniciará a proteção após um período de estabilização (10 segundos), quando o LED começar a piscar.

4.4. Quando o alarme entrar na condição de disparo a sirene toca continuamente durante 60 segundos, as luzes de setas piscam por 90 segundos e o veículo é bloqueado eletricamente, definindo um ciclo de disparo.

4.5. Após cada ciclo de disparo o alarme verifica a causa, se a mesma persistir outro ciclo de disparo (90 segundos) é iniciado, caso contrário o alarme permanece ligado retornando ao monitoramento das entradas. Depois de ter ocorrido alguns ciclos de disparo o alarme para e ignora o sensor de entrada que causou o disparo. Esta característica evita que a bateria do veículo descarregue, mantendo a segurança.

## 5. Desativando o alarme pelo botão secreto

Quando o alarme estiver ligado, e não for possível desativá-lo por perda do controle remoto ou falha de acionamento, é possível desativar o mesmo através do botão secreto, seguindo os procedimentos abaixo:

OBJETIVO	PROCEDIMENTO	RESPOSTA DO ALARME
Desativar o sistema de alarme	<ul style="list-style-type: none"><li>Ligue a chave de ignição.</li><li>Abra a porta do motorista.</li><li>Pressione o botão secreto por 5 segundos até ouvir 2 bips na sirene.</li></ul>	<ul style="list-style-type: none"><li>O alarme entra na condição de "desabilitado" e não responde a comandos do controle remoto, executando apenas algumas funções especiais. Ao ligar ou desligar a ignição um bip na sirene é reproduzido, informando que o mesmo está desabilitado.</li></ul>
Ativar o sistema de alarme	<ul style="list-style-type: none"><li>Ligue a chave de ignição.</li><li>Abra a porta do motorista.</li><li>Pressione o botão secreto até ouvir 1 bip na sirene.</li></ul>	<ul style="list-style-type: none"><li>O alarme volta a condição total de operação, passando a executar normalmente todas as funções.</li></ul>

**IMPORTANTE!!!** Verifique com o instalador em que local está fixado o botão secreto.

## 6. Funções adicionais do alarme

6.1. **LED REPORT:** Permite mostrar através do led instalado no sensor do ultrassom junto do para-brisa do veículo, alguns dos principais eventos supervisionados pelo alarme de grande utilidade para o usuário, como segue:

6.1.1. Ao ligar o alarme e algum dos sensores estiver mal instalado ou apresentar falha, o LED pisca em uma sequência codificada mostrando o sensor, conforme o quadro abaixo:

NÚMERO DE PISCADAS	NOME DO SENSOR COM PROBLEMA
2 PISCADAS NO LED	INTERRUPTOR DE CAPÔ, PORTA OU PORTA-MALAS
3 PISCADAS NO LED	SENSOR DE ULTRASSOM
5 PISCADAS NO LED	SENSOR CHAVE DE IGNIÇÃO

6.1.2. Ao desligar o alarme com algum disparo previamente ocorrido, o LED pisca em uma sequência codificada mostrando o sensor que ocasionou o disparo, conforme o quadro abaixo:

NÚMERO DE PISCADAS	SENSOR QUE MOTIVOU O DISPARO
2 PISCADAS NO LED	INTERRUPTOR DE CAPÔ, PORTA OU PORTA-MALAS

3 PISCADAS NO LED	SENSOR DE ULTRASSOM
4 PISCADAS NO LED <td>FUNÇÃO PÂNICO</td>	FUNÇÃO PÂNICO
5 PISCADAS NO LED <td>SENSOR CHAVE DE IGNIÇÃO</td>	SENSOR CHAVE DE IGNIÇÃO
6 PISCADAS NO LED <td>ALIMENTAÇÃO DE 12V NO ALARME</td>	ALIMENTAÇÃO DE 12V NO ALARME

6.1.3. Ao ligar o alarme e nenhum sensor de entrada apresentar problema, o LED acende sinalizando o início de estabilização do sensor de ultrassom durante 10 segundos. Após este tempo o led pisca a uma frequência de 1hz, iniciando a proteção total do veículo.

6.1.4. Quando a função de cancelar o ultrassom é ativada, o led pisca a uma frequência de 4hz, sinalizando o seu cancelamento. Ao desligar o alarme o ultrassom volta a condição normal de proteção.

6.1.5. Quando a função de rearme automático for ativada, o led pisca a uma frequência de 0,5hz, sinalizando que o alarme será ligado em 1 minuto.

6.2. **FUNÇÃO DE HABILITAR OU DESABILITAR O SISTEMA ALARME:** Permite habilitar ou desabilitar o alarme através do botão secreto. Para desabilitar abra a porta e ligue a ignição, e na sequência pressione o botão secreto até ouvir o segundo bip e solte (item 16 bip 2). O alarme responde com dois (2) bips na sirene indicando que foi desabilitado. Para habilitar novamente abra a porta, ligue a ignição e pressione o botão secreto até ouvir um (1) bip. Esta função pode ser útil caso precise deixar o veículo para uma revisão mecânica, lavagem, local com serviço de manobrista etc.

**OBS:** O alarme não reconhece a nenhum comando do controle remoto enquanto estiver desabilitado, e sinaliza com um (1) bip na sirene toda vez que a ignição ligar ou desligar, informando ao condutor que o alarme está desabilitado.

6.3. **CONTROLE DO SISTEMA DE SOM:** Permite desligar o sistema de som do veículo quando o alarme for ativado pelo controle remoto. Ao desativar o alarme e abrir a porta ou ligar a ignição o sistema de som será ligado. Este controle também possui um temporizador de segurança que desliga automaticamente o sistema de som 45 minutos após a ignição desligar. Para deixar o sistema de som sempre ligado, ligue e desligue a chave de ignição duas (2) vezes (sirene emite um bip), veja o item 12 para maiores informações sobre a instalação.

6.4. **AVISO DA LUZ DE LANTERNA LIGADA:** Esta função de segurança emite cinco (5) bips na sirene, toda vez que a luz de lanterna ficar ligada, a chave de ignição desligar e a porta do motorista abrir. Não se aplica a alguns modelos de veículos, sendo utilizada para alertar sobre a descarga da bateria (veja item 13.1).

6.5. **SAÍDA AUXILIAR:** Permite controlar cinco (5) funções de conforto no veículo, sendo uma (1) de cada vez como segue: (veja item 11)

6.5.1. Permite abrir os vidros ou porta-malas, pressionando o botão auxiliar do controle remoto.

6.5.2. Permite acionar os faróis e lanternas, dez (10) segundos após ligar a chave de ignição, permanecendo nessa condição até que a ignição desligue ou o interruptor de lanterna acione.

6.5.3. Permite acionar a abertura e o fechamento do portão de garagem, através de um comando da luz alta do veículo.

6.5.4. Permite controlar o acendimento da luz de cortesia (luz interna) de múltiplas maneiras.

6.5.5. Permite acender os faróis do veículo por 30 segundos, quando pressionando por 500ms e depois novamente por 2 segundos

6.6. **FECHAMENTO DOS VIDROS ELÉTRICOS:** Permite fechar os vidros elétricos toda vez que o alarme for ligado pelo controle remoto.

6.7. **AUTOLOCK:** Permite que as portas sejam travadas automaticamente dez(10) segundos após a chave de ignição ser ligada e destravadas quando a ignição desligar (as portas devem estar fechadas).

6.8. **REARME AUTOMÁTICO:** Quando o alarme for desligado pelo controle remoto e nenhuma porta for aberta, o mesmo será religado após a contagem do tempo de 1 minuto. Utilizada em caso de desligamento acidental.

6.9. **AUTODISPARO:** O alarme entra na condição de disparo, toda vez que for ligado à bateria do veículo. Se alguém desconectar a bateria com a intenção de anular o alarme, não terá sucesso, pois ao conectar novamente o alarme irá disparar.

6.10. **AVISO SONORO:** Permite retirar o Bip da sirene ao ligar e desligar o alarme

6.11. **CANCELAMENTO MOMENTÂNEO DO ULTRASSOM:** Permite cancelar momentaneamente o disparo do alarme pelo sensor de ultrassom, para o caso de alguém ficar no interior do veículo (pessoas, animal de estimação etc.), voltando ao funcionamento normal quando o alarme for desativado.

6.12. **TESTE DO ULTRASSOM:** Permite que o usuário teste o sensor de ultrassom, certificando-se do seu correto funcionamento. Lembrando que este sensor é o mais importante na proteção do seu veículo, necessitando de testes periódicos.

OBJETIVO	PROCEDIMENTO	RESPOSTA DO ALARME
Habilitar a função de teste do sensor de ultrassom	<ul style="list-style-type: none"><li>Ligue a chave de ignição</li><li>Abra a porta do motorista</li><li>Pressione o botão do controle remoto por 3 segundos</li></ul>	<ul style="list-style-type: none"><li>O led acende por três (3) segundos e ao apagar, desligue a chave de ignição para o teste ser habilitado</li><li>A partir deste instante, todo movimento no interior do veículo fará com que o led pisque, indicando o funcionamento do ultrassom</li></ul>

6.13. **HISTÓRICO DE DISPAROS:** Permite visualizar o último e o penúltimo disparo do alarme, sendo utilizada para descobrir o sensor que está motivando eventuais disparos falsos.

OBJETIVO	PROCEDIMENTO	RESPOSTA DO ALARME
Mostrar através do led o sensor que ocasionou o último disparo do alarme	<ul style="list-style-type: none"><li>Abra a porta do motorista.</li><li>Ligar a chave de ignição.</li><li>Pressionar o botão auxiliar do controle remoto por três (3) segundos até o Led acender.</li></ul>	<ul style="list-style-type: none"><li>O Led acende por três (3) segundos, confirmando que o procedimento foi validado.</li><li>Ao desligar a chave de ignição o Led pisca em uma frequência codificada, mostrando o sensor que ocasionou o último disparo do alarme (observe a tabela do item 6.1.2).</li></ul>
Mostrar através do led o sensor que ocasionou o penúltimo disparo do alarme	<ul style="list-style-type: none"><li>Abra a porta do motorista.</li><li>Ligar a chave de ignição.</li><li>Pressionar o botão  do controle remoto por três (3) segundos até o Led acender.</li></ul>	<ul style="list-style-type: none"><li>O Led acende por três (3) segundos, confirmando que o procedimento foi validado.</li><li>Ao desligar a chave de ignição o Led pisca em uma frequência codificada, mostrando o sensor que ocasionou o penúltimo disparo do alarme (observe a tabela do item 6.1.2).</li></ul>

## 7. Instalação do alarme

A instalação deverá ser feita seguindo as cores dos fios, conforme o diagrama de ligações (item 14). Para obter qualidade na instalação é fundamental que o instalador tenha um completo conhecimento do veículo onde o alarme será instalado, evitando com isso a perda da garantia. No surgimento de alguma dúvida, entre em contato com o nosso SAC (serviço de atendimento ao cliente) no telefone 0800-5418686.

7.1. **OBSERVAÇÕES NA INSTALAÇÃO:** Para iniciar a instalação, alguns procedimentos e observações são recomendados:

1º Antes de desligar o cabo negativo da bateria, verifique se o veículo está funcionando corretamente e se o rádio possui código de acesso.

2º Utilize um multímetro para medir os sinais elétricos no veículo.

3º Procure estanhar as emendas utilizando um ferro de solda, evitando o mau contato.

4º Para que o alarme funcione corretamente, o fio do interruptor de porta (lílias) e do pós chave de ignição (marrom), precisam ser ligados.

5º O chicote de ligações sai de fábrica com fusíveis de proteção individual, evitando perda de tempo na instalação e protegendo o alarme contra curto-circuito.

7.2. **SEQUÊNCIA DE INSTALAÇÃO:** Defina inicialmente um local para a fixação do módulo de comando eletrônico, procurando deixar o mesmo afastado de partes metálicas e protegido de poeira, calor e água. Procure escondê-lo dificultando a localização por pessoas não autorizadas e fixe o módulo de comando após concluir a sequência abaixo:

1. Desligue o cabo negativo da bateria.
2. Escolha um local apropriado para a instalação do botão secreto, limpe a região onde o mesmo será instalado e fixe-o com a fita dupla-face.
3. Instale os sensores de ultrassom conforme "item 8" e faça o ajuste de sensibilidade se necessário quando a instalação for concluída (veja item 16 bip 3).
4. Fixe a sirene em local adequado, evitando que o som fique abafado e passe os fios para o interior do veículo.
5. Faça todas as ligações dos fios, conforme o diagrama de ligações (item 14).
6. Refaça a ligação do cabo negativo da bateria, observando que o alarme deve entrar em disparo. Desligue-o pelo controle remoto e caso não dispare revise a instalação.
7. Verifique se as ligações estão corretas, teste todas as funções do alarme, ajuste a sensibilidade do ultrassom (se necessário) e fixe o módulo de comando.

## 8. Instalação do ultrassom

O sensor de ultrassom detecta movimentos no interior do veículo quando o alarme é ligado, portanto evite deixar os vidros e entradas de ar abertos para não ocorrer disparos falsos. Limpe as regiões do para-brisa onde serão fixados os sensores e passe os respectivos cabos conectando-os na central. Fixe a cápsula receptora (RX) no lado esquerdo e a transmissora (TX) no lado direito.



**IMPORTANTE!!!** Faça testes periódicos no ultrassom para confirmar o seu funcionamento, ressaltando que este é o sensor mais importante na proteção do veículo.



### 9. Saída do Pulso de Trava e Destrava

O alarme permite comandar centralinas originais ou módulos específicos fornecidos separadamente pela Sistec, para o acionamento das travas elétricas. Os pulsos negativos de trava e destrava são gerados no fio "Preto/Branco" (trava) e "Preto/Vermelho" (destrava), sendo utilizados principalmente quando for selecionado o modo de configuração universal, fiat e na função de trava e destrava pela ignição (função autolock). Para outros tipos de ligações com maior capacidade de corrente, inversão de tensão ou de acionamento direto ao motor da trava elétrica, entre em contato com o nosso SAC (0800-5418686) para maiores informações.

### 10. Saída Do Sinal De Fechamento Dos Vidros

O alarme permite o acionamento específico dos vidros e/ou travas elétricas em diversos modelos de veículos existentes no mercado sem a necessidade de módulos adicionais, que possuam módulos originais de conforto com subida e descida automatizada em todas as portas com travamento e destravamento sem alarme instalado. O alarme utiliza o fio "Cinza" para gerar o sinal específico, conforme tabela de programação (veja item 16 bip 5).

### 10.1. INSTALAÇÃO DO MODO UNIVERSAL/FIAT:

Esta opção de configuração permite acionar módulos de vidros universais e/ou dedicados, além do acionamento específico para o fechamento dos vidros nos veículos Fiat Linea, Punto, Palio, Idea e Strada.

**10.1.1. Instalação Universal:** Esta saída gera um pulso negativo no fio "Cinza" usado para o fechamento dos vidros e outro no fio "Preto/Branco" para o travamento das portas quando o alarme é ligado. E quando o alarme for desligado um pulso negativo é gerado no fio "Preto/Vermelho" para destravar as portas.

**10.1.2. Instalação Fiat:** Esta ligação permite acionar o fechamento dos vidros elétricos com centrais originais automatizadas na subida e descida. Faça a ligação no Palio, Idea e Strada do fio "Cinza" do alarme ao pino "8" do conector marrom de 20 vias da central original localizada atrás do porta luvas. Para o Linea e Punto, fio Vermelho/Preto na central localizada atrás da caixa de fusível.

OBS: Para algumas versões do Strada o fio para a subida dos vidros encontra-se no conector branco original de 2 vias, junto ao chicote do conector branco de 12 vias, localizado abaixo do volante a esquerda.

### 10.2. INSTALAÇÃO DO MODO NOVOUNO/MOBI/ARGO/CRONOS:

Esta configuração possibilita o fechamento dos vidros para modelos com data de fabricação de 2015 em diante, com vidros elétricos originais automatizados sem alarme. Ligue o fio "Cinza" do alarme ao fio "Marrom/Verde" do conector original de 6 vias, localizado na coluna da direção.

Os Fios do alarme "Preto/Branco" (trava) e "Preto/Vermelho" (destrava) são utilizados para comandar as travas elétricas. No Argo e Cronos é necessário o uso de centralina para o travamento, e neste caso entre em contato com o nosso SAC (0800-5418686) para maiores informações.

### 10.3. INSTALAÇÃO DO MODO VW G5 E HONDA/TOYOTA:

Esta configuração permite fechar os vidros, travar e destravar as portas no VW G5 e fechar os vidros para alguns modelos dos veículos HONDA e TOYOTA.

**10.3.1. Instalação VW G5:** Permite ser instalado nos modelos Gol, Saveiro, Voyage e Fox (Geração 5) com data de fabricação a partir de fevereiro de 2009, com vidros e travas elétricas originais e sem alarme. Ligue o fio "Cinza" do alarme ao pino 5 do conector de 23 vias da central dos vidros elétricos originais, localizada acima do pedal do acelerador.

**10.3.2. Instalação Honda:** Possibilita ser instalado nos veículos Honda Civic/CRV (2013 a 2015) e HRV, como também em modelos com todos os vidros automatizados (subida e descida) e com a função de fechamento ativada pela fechadura. Ligue o fio "Preto/Branco" do alarme ao fio "Rosa fino" localizado no conector do conjunto de botões da porta do motorista ao lado do fio vermelho.

**10.3.3. Instalação Toyota:** Possibilita ser instalado nos veículos Corolla de 2008 a 2014 e 2015 ou acima, com todos os vidros automatizados e com a função de fechamento dos vidros habilitada na concessionária pela porta do motorista.

**10.3.3.1. Corolla 2008 a 2014:** Ligue o fio "Preto/Branco" do alarme ao fio "Azul fino" localizado na micro chave da fechadura da porta do motorista.

**10.3.3.2. Corolla 2015:** Ligue o fio "Preto/Branco" do alarme ao fio "Verde escuro" localizado na micro chave da fechadura da porta do motorista.

### 10.4. INSTALAÇÃO DO MODO VW G6:

Esta configuração permite acionar os vidros, travas elétricas e abrir o porta-malas do Gol, Saveiro, Voyage e Fox, em veículos com vidros elétricos automatizados (subida e descida), travas elétricas e abertura do porta-malas originais sem alarme.

**10.4.1. Função de travar/destravar e subida/descida dos vidros:** Ligue o fio "Cinza" do alarme ao fio "Marrom/Vermelho", pino 36 da central dos vidros elétricos originais localizada acima da caixa de fusíveis. Para o veículo Fox a central original está localizada atrás da caixa de fusíveis. Para baixar os vidros pressione o botão "C" do controle por 3 segundos ao desligar o alarme.

**10.4.2. Função de abrir o Porta-malas:** Ligue o fio "Preto/Vermelho" do alarme ao pino 34 da central original localizada acima da caixa de fusíveis. Para abrir o porta-malas pressione o botão auxiliar (+) do controle por 2 segundos com o alarme desligado.

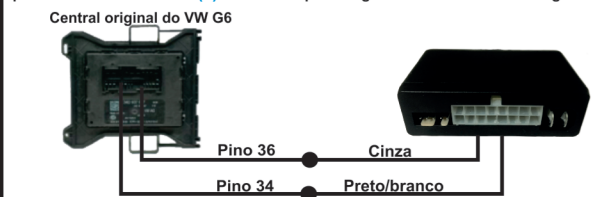

### 10.5. INSTALAÇÃO DO MODO VW UP:

Esta configuração permite travar e destravar o veículo sem alarme original instalado. Ligue o fio "Cinza" do alarme ao fio "Marrom/Verde" localizado no conector que sai do chicote da coluna da porta do motorista. Pode ocorrer que para algumas versões do VW UP essa configuração não funcione, e neste caso entre em contato com o nosso SAC (0800-5418686) para maiores informações.

### 10.6. INSTALAÇÃO DO MODO GOLF/POLO/BORA/ASTRA:

Esta configuração possibilita o fechamento dos vidros, travamento e destravamento de todas as portas para veículos mais antigos. Faça a ligação utilizando o fio "Cinza" do alarme para a subida dos vidros, o fio "Preto/Branco" para o travamento de portas e o fio "Preto/Vermelho" para o destravamento de todas as portas.

OBS: Esta configuração gera 2 pulsos para o destravamento das quatro portas sem a necessidade de usar o botão auxiliar para fazer essa função. Para maiores informações entre em contato com o nosso SAC.

### 10.7. INSTALAÇÃO MODO ESPECIAL:

Esta configuração permite acionamentos múltiplos num único fio, como travar/destravar e subida/descida dos vidros para veículos Fiat Mobi e Novo Uno fabricados no ano de 2015 em diante. Ligue o fio "Cinza" do alarme ao fio "Marrom/Verde" do conector original de 6 vias, localizado na coluna da direção. Esta configuração possibilita ganhar tempo de instalação, pois não necessita ligar os fios de trava e destrava no veículo.

**IMPORTANTE:** Utilizar multimetro para efetuar as medições do sistema elétrico do veículo, visto que alterações no chicote de ligações, localização e cores dos fios podem ocorrer sem aviso prévio. A Sistec não se responsabiliza por danos ocasionados no sistema elétrico do veículo, e em caso de dúvida entre em contato com o nosso SAC para maiores informações.

### 11. Instalação da Saída Auxiliar

A saída do fio "Amarelo" pode ser utilizada para controlar cinco (5) funções no veículo, sendo selecionada uma de cada vez. Esta saída gera um sinal negativo máximo de 200ma e pode necessitar do uso de relé externo para algumas aplicações ou módulos adicionais não incluso neste kit de alarme (vendido separadamente). Configure a saída seguindo a tabela de programação (item 16 bip 7). Para maiores informações entre em contato com o nosso SAC (0800-5418686).

### 11.1. Controle de temporização da luz de cortesia:

Após programar a função, o acionamento da luz de cortesia (luz interna) funcionará da seguinte maneira: Ao desligar o alarme a luz de cortesia acende por 30 segundos e apaga ao ligar o alarme ou ligar a ignição, estando a porta fechada. Ao desligar a ignição a luz de cortesia acende durante 30 segundos e apaga se a porta estiver fechada. Ao abrir e fechar a porta a luz de cortesia acende durante 30 segundos e apaga. Faça as ligações abaixo usando relé auxiliar ou módulo interface AM-17 vendido separadamente e não incluso no kit.



### 11.2. Abertura do porta-malas ou vidros elétricos:

Esta função permite a abertura dos vidros elétricos ou porta-malas, estando o veículo equipado. Esta saída emite um sinal negativo quando o botão auxiliar (+) for pressionado por 3 segundos com o alarme desligado. A abertura do porta-malas poderá necessitar do uso de relé externo (vendido separadamente).

### 11.3. Função de ligar faróis e lanternas:

Esta função possibilita ligar os faróis e lanternas automaticamente 10 segundos após ligar a ignição, permanecendo assim até a ignição desligar. Para cancelar momentaneamente o modo automático ligue o fio "Cinza/Branco" do alarme ao fio da chave de luz da lanterna no veículo, conforme diagrama abaixo:



### 11.4. Função de temporizar faróis:

Esta função possibilita temporizar os faróis por 30 segundos ao ligar/desligar o alarme pelo controle remoto com a ignição desligada. Após programar a função, a temporização dos faróis funcionará da seguinte maneira: Ao desligar ou ligar o alarme pelo botão "F" e mantendo o mesmo pressionado por 3 segundos, a saída do fio "Amarelo" permanece acionada por 30 segundos ou até a ignição ligar.

### 11.5. Função abertura do portão:

Esta função permite a abertura do portão de garagem acionado pela chave de luz alta do veículo, com a ignição ligada. Para instalar esta função é necessário adquirir um controle que já esteja gravado no módulo do portão. Para maiores informações entre em contato com o nosso SAC (0800-5418686).

### 12. INSTALAÇÃO DO SISTEMA DE SOM

O alarme permite ligar e desligar o sistema de som do veículo através do fio "Azul". Esta saída gera uma tensão positiva com corrente máxima de 200ma, e caso seja necessário uma corrente superior use um relé auxiliar externo (vendido separadamente).



### 13. INSTALAÇÃO DO INTERRUPTOR DE ENTRADA

O fio "Cinza/Branco" permite programar a entrada de três (3) diferentes maneiras, configure seguindo a tabela de programação (item 16 bip 9).

### 13.1. Interruptor de Lanterna:

Quando esta entrada for selecionada, o alarme monitora o aviso de lanterna ligada e deve ser ligado ao interruptor de lanterna do veículo.

### 13.2. Interruptor de Porta Positiva:

Quando esta entrada for selecionada, o alarme permite a ligação em veículos com interruptores de porta positivo.

### 13.3. Interruptor de Luz Alta:

Esta entrada é automaticamente configurada quando a saída auxiliar for programada para abertura de portão (item 16 bip 7) e deve ser ligado a chave de luz alta do veículo.

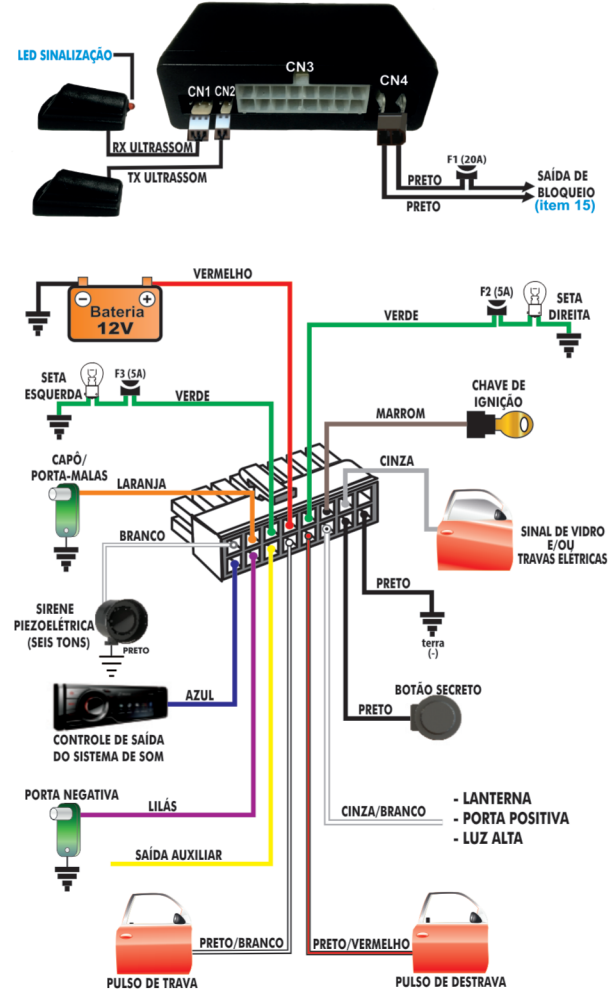

### 15. Instalação do Bloqueio

O alarme permite o bloqueio elétrico direto da central de comando, com relé interno e conector faston especialmente desenvolvido e capaz de suportar uma corrente máxima de 20A. Recomendamos o bloqueio do automático do motor de partida, por ser o mais seguro com o veículo em movimento. Ressaltamos que na operação com função antiassalto o veículo não bloqueia imediatamente, tornando-se necessário a instalação de outro tipo de bloqueio. Consulte o nosso suporte técnico para maiores informações.

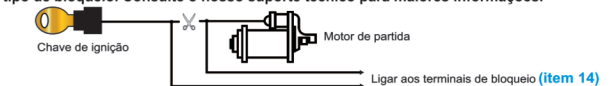

### 16. Programação do Alarme

O alarme permite que o usuário personalize o produto com uma variedade de funções de sua preferência. Para programar a função ligue a ignição, abra a porta do motorista e em até 30 segundos, pressione o botão secreto até ouvir o número correspondente do "bip" (1 a 14) na sirene e solte, observando a resposta do alarme conforme tabela abaixo.

Nº DE BIPS DA FUNÇÃO	DESCRIÇÃO DA FUNÇÃO	RESPOSTA DO ALARME
1	Gravação de controles remotos	Sinaliza com 3 bips (Veja item 16.1)
2	Habilita/desabilita o sistema de alarme	● 1 Bip — Habilitado* ● 2 Bips — Desabilitado
3	Ajuste da sensibilidade do ultrassom	Mostra no led o ajuste atual da sensibilidade (veja item 16.2)
4	Função Autolock	● 1 Bip — Habilitado* ● 2 Bips — Desabilitado
5	Configura o sinal de saída para vidros e travas elétricas	Mostra no led a configuração atual do veículo (veja item 16.3)
6	Tempo do antiassalto	● 1 Bip — 1,5 minutos* ● 2 Bips — 3 minutos
7	Configuração da saída auxiliar	Mostra no led a configuração atual da saída auxiliar (veja item 16.4)
8	Função antiassalto	● 1 Bip — Habilitado* ● 2 Bips — Desabilitado
9	Interruptor de entrada	● 1 Bip — Chave de lanterna* ● 2 Bips — Porta positiva
10	Aviso de sireneira ligada	● 1 Bip — Habilitado* ● 2 Bips — Desabilitado
11	Opção para desativar o antiassalto	● 1 Bip pelo controle remoto* ● 2 Bip pelo botão secreto
12	Rearme automático	● 1Bip — Habilitado* ● 2Bips — Desabilitado
13	Aviso sonoro de ativação e desativação do alarme	● 1Bip — Habilitado* ● 2Bips — Desabilitado
14	Restaura a configuração de fábrica	Sinaliza com 1 Bip
<b>Fim</b>	Sinaliza com 5 bips e não modifica a programação.	

**16.1.** Após ouvir os três (3) bips, o alarme fica esperando a gravação dos quatro (4) controles ou quantos existirem. Pressione o botão auxiliar (\*) para gravar os controles e a cada gravação concluída o LED sinaliza com uma, duas, três e quatro piscadas respectivamente. Se não existir os quatro (4) controles para gravar, o espaço dos outros terá que ser preenchido pelo controle existente. Para confirmar a gravação pressione o botão secreto.

**16.2.** Pressione o botão "C" para selecionar a sensibilidade desejada conforme tabela abaixo, e para confirmar pressione o botão secreto (alarme sinaliza com 1 bip).

SENSIBILIDADE	PISCADAS NO LED
MÍNIMA	UMA PISCADA
PEQUENA	DUAS PISCADAS
MÉDIA	TRÊS PISCADAS*
GRANDE	QUATRO PISCADAS
MÁXIMA	CINCO PISCADAS

**16.3.** Pressione o botão "C" para selecionar o sinal desejado para o acionamento de vidros e/ou travas elétricas, conforme tabela abaixo. Após selecionar o modo pressione o botão secreto para confirmar a programação (alarme sinaliza com 1 bip).

SELEÇÃO DO MODO	PISCADAS NO LED
MODO UNIVERSAL/FIAT	UMA PISCADA*
MODO NOVO UNO/MOBI/ARGO	DUAS PISCADAS
MODO VWG5/HONDA/TOYOTA	TRÊS PISCADAS
MODO VW G6	QUATRO PISCADAS
MODO VW UP	CINCO PISCADAS
MODO GOLF/POLO/BORA	SEIS PISCADAS
MODO ESPECIAL	SETE PISCADAS

**16.4.** Pressione o botão "C" para selecionar o controle da saída auxiliar conforme tabela abaixo. Após definir a escolha, pressione o botão secreto para confirmar a programação (alarme sinaliza com 1 bip).

CONFIGURAÇÃO SAÍDA AUXILIAR	PISCADAS NO LED
LIGAR FARÓIS E LANTERNAS	UMA PISCADA
ABERTURA VIDROS OU PORTA-MALAS	DUAS PISCADAS*
ABERTURA DE PORTÃO	TRÊS PISCADAS
CONTROLE DA LUZ DE CORTESIA	QUATRO PISCADAS
TEMPORIZAR SAÍDA EM 30 SEGUNDOS	CINCO PISCADAS

(\*) Define configuração que sai de fábrica.

### 17. Características Técnicas

**MÓDULO DE COMANDO:** O módulo de comando do alarme permite a comutação de até duas sirenes sem causar danos a saída.

- Tensão de operação: 9Vcc a 16Vcc
- Corrente (alarme desativado): 4mA
- Corrente (alarme ativado): 14mA
- Corrente de bloqueio: 20A
- Corrente seta esquerda: 5A (3X21W)
- Corrente seta direita: 5A (3X21W)
- Corrente (auxiliar, trava vidro): 200mA
- Corrente saída do som: 200mA

### CONTROLE REMOTO (ST57):

- Tensão de operação: 3V (Bateria 2032)
- Corrente de transmissão: 4mA
- Frequência de operação: 433.92 Mhz
- Alcance típico: 20 metros

### 18. Substituição da Bateria

**18.1 -** A troca da bateria ocorrerá por desgaste natural, que será percebido pelo usuário na redução do alcance no acionamento do alarme.

**18.2 -** Para efetuar a troca, abra o controle remoto desencainando as tampas, utilizando somente uma chave de abertura adequada.

**18.3 -** Retire a bateria antiga evitando tocar no circuito eletrônico e coloque a nova, observando a polaridade. Encaixe as tampas e pressione até obter o travamento.

**18.4 -** A bateria substituída deve ser descartada em local adequado.

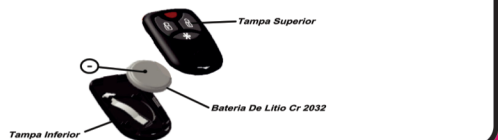

### 19. Certificado de Garantia

**19.1** O alarme Sistec SXT997 possui garantia de (01) ano, contra eventuais defeitos de fabricação devidamente comprovados ou em partes integrantes do produto, a contar da data de compra. Fica excluído da garantia as baterias e partes plásticas eventualmente danificadas pelo uso diário ou inadequado. O conserto do aparelho com defeito ou sua substituição não prorroga o prazo de garantia.

**19.2** A garantia perde a validade quando o aparelho for violado por pessoas não autorizadas, quando a instalação for incorreta causando danos ao produto, quando o termo de garantia for preenchido incorretamente ou rasurado, quando usado fora das especificações, manuseio incorreto, ocorrer penetração de água, pó, produtos químicos, etc., em partes sensíveis.

**19.3** A garantia da instalação é definida pela empresa instaladora, em comum acordo com o comprador final do produto.

**19.4** A Sistec durante o período de garantia, em caso de defeito ficará responsável pelo conserto ou troca do produto. Procure a revenda apresentando a nota fiscal de compra e o certificado de garantia devidamente preenchido. O transporte e a embalagem do produto, ficam por conta do comprador ou da revenda onde o mesmo foi instalado.

**19.5** O alarme quando corretamente instalado e acionado, tem como função principal a de dificultar o roubo e/ou furto do veículo. Portanto a Sistec não se responsabiliza em nenhuma hipótese pela ocorrência de furto no todo ou em partes do veículo, ou por eventuais infrações decorrentes à legislação de trânsito.

Nome do produto: Alarme SXT997  
 Nome do comprador: \_\_\_\_\_  
 Endereço: \_\_\_\_\_  
 Cidade: \_\_\_\_\_ UF: \_\_\_\_\_  
 Veículo (marca/modelo/placa): \_\_\_\_\_  
 Nome da loja: \_\_\_\_\_  
 Data da venda: \_\_\_\_/\_\_\_\_/\_\_\_\_  
 Nº da nota fiscal: \_\_\_\_\_  
 Carimbo da loja: \_\_\_\_\_ Assinatura do vendedor: \_\_\_\_\_

Nota: Fica reservado à Sistec, o direito de alterar a qualquer tempo sem aviso prévio as informações contidas neste manual.