

Manual de Uso e Instalação

SXT 286 PLUS



SISTEC
TECNOLOGIA EM ELETRÔNICA AUTOMOTIVA

1. Apresentação

A Sistec agradece muito a você por ter comprado este produto, e em respeito a sua escolha informamos que o alarme adquirido foi desenvolvido com a ideia de oferecer ao mercado um sistema de proteção com avançada tecnologia em um novo design de produto, agregando a sua motocicleta mais qualidade e tecnologia, oferecendo múltiplas formas de segurança e funções de conforto num único produto. Use o mesmo dentro das características descritas neste manual, lendo atentamente e observando que algumas funções descritas podem não se aplicar a sua motocicleta. Se permanecer alguma dúvida, entre em contato com a revenda onde foi realizada instalação ou ligue para o nosso Serviço de Atendimento ao Cliente utilizando o telefone abaixo.

Discagem Direta Gratuita
DDG 0800.5418686

IMPORTANTE!!! Gostaríamos de salientar que este produto por ser um acessório complementar, não impede e somente dificulta o roubo e/ou furto da motocicleta, portanto salientamos que a finalidade do alarme é a de dificultar a ação de intrusos não impedindo o furto do mesmo, no todo ou em partes. Esclareçamos também que a Sistec em caso de furto, roubo ou qualquer dano causado à motocicleta, não se responsabiliza pela garantia e tão pouco por pagamento de indenizações, reafirmando que este produto é mais um item que compõem o conjunto de acessórios de segurança, ressaltando a necessidade por parte do proprietário da aquisição de uma apólice de seguro.

2. Controle Remoto

O controle é utilizado para comandar as principais funções do alarme. Cada controle emite um código digital personalizado e opera de acordo com a legislação estabelecida pela ANATEL para esta faixa de frequência.

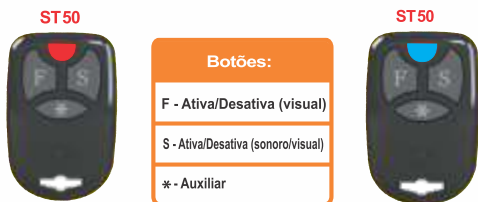

O alarme acompanha dois controles remotos que são fabricados em plástico ABS com características de alta resistência a impacto, brilho e durabilidade. Sendo fabricados com LED na cor vermelha e na cor azul (outros controles podem ser adquiridos separadamente).

2.1. Funções do Controle Remoto: Veja como utilizar as principais funções do alarme usando o controle remoto, conforme mostra o quadro abaixo:

COM A IGNIÇÃO DESLIGADA:		
Ligar o alarme (sonoro/visual)	Pressione o botão "S" por 1 segundo	<ul style="list-style-type: none"> 1 bip e 1 pisca nas setas confirmam alarme ligado. 3 piscadas nas setas confirmam o alarme ligado, com a indicação de problema no sensor de movimento.
Desligar o alarme (sonoro/visual)	Pressione o botão "S" por 1 segundo	<ul style="list-style-type: none"> 2 bips e 2 piscadas nas setas confirmam alarme desligado. 4 bips e 4 piscadas nas setas confirmam alarme desligado, com a ocorrência de um ou mais disparos.
gar o alarme (visual)	Pressione o botão "F" por 1 segundo	<ul style="list-style-type: none"> 1 pisca nas setas confirmam alarme ligado. 3 piscadas nas setas confirmam o alarme ligado, com a indicação de problema no sensor de movimento.
Desligar o alarme (visual)	Pressione o botão "F" por 1 segundo	<ul style="list-style-type: none"> 2 piscadas nas setas confirmam alarme desligado. 4 piscadas nas setas confirmam alarme desligado, com a ocorrência de um ou mais disparos.
Auxílio localização	Com o alarme ligado pressione o botão auxiliar por 1 segundo	<ul style="list-style-type: none"> O alarme sinaliza com 15 piscadas nas setas. Esta função é utilizada para facilitar a localização da motocicleta.
Disparar o alarme (função pânico)	Com o alarme ligado pressione o botão auxiliar por 3 segundos	<ul style="list-style-type: none"> O alarme dispara durante um ciclo e para. Esta função é utilizada para espantar algum suspeito que esteja rondando a sua motocicleta.
Cancelar o Sensor de movimento	Ligar o alarme pelo Botão "S" mantendo-o pressionado por 3 segundos	<ul style="list-style-type: none"> As setas piscam uma vez, confirmando o cancelamento do sensor de movimento.

3- Controle por Acionamento Oculco

O controle remoto com LED azul além de controlar todas as funções do alarme definidas no item 2.1, também possui uma função específica e única de acionamento de antifurto, como mostra o quadro abaixo.



COM A IGNIÇÃO LIGADA:		
FUNÇÃO	PROCEDIMENTO	RESPOSTA DO ALARME
Ativar o Antifurto	Pressione "qualquer botão do controle remoto" por um (1) segundo.	<ul style="list-style-type: none"> 1 pisca nas setas confirmam função ativada. OBS: A ativação só é possível pelo Controle remoto do LED azul, estando a função habilitada (veja item 9).
Desativar o Antifurto	Pressione "qualquer botão do controle remoto" por um (1) segundo, cinco segundos após a ativação.	<ul style="list-style-type: none"> 2 piscadas nas setas confirmam função desativada. OBS: A desativação só é possível pelo Controle remoto do LED azul.

IMPORTANTES OBSERVAÇÕES!!!

- Para utilizar corretamente esta função, o controle remoto com o LED azul deve ficar escondido, junto com o usuário (não junto às chaves da motocicleta). E assim desta maneira quando a motocicleta for roubada, acione qualquer um dos botões do controle remoto para ativar o antifurto.
- Acione o controle remoto, somente quando a motocicleta se afastar, com total segurança, lembrando que o mais importante acima de tudo é preservar a vida.
- A única maneira de desativar o antifurto é somente pelo controle remoto com o LED azul, cinco segundos após ser ativado.
- Se o usuário desejar, pode deixar o controle remoto com LED vermelho junto a chave da motocicleta, e utilizar o controle remoto azul somente para o acionamento do antifurto como disfarce.
- O controle remoto Sistec possui uma característica de não emitir sinais periódicos, possibilitando com isso uma durabilidade longa da bateria.

4. Funções de Segurança

Este sistema de alarme para motocicletas foi projetado para oferecer ao mercado uma ampla gama de possibilidades de proteção para dificultar o roubo. O sistema funciona em dois modos distintos de proteção, como segue:

4.1. Modo Alarme: Neste modo o controle remoto passa a comandar todas as funções do alarme definidas conforme o item 2.1, com a chave de ignição desligada. Quando o alarme é ligado, as entradas do sensor de pezinho lateral, sensor de movimento e da chave de ignição são monitoradas, e se detectada a violação, provocam o disparo imediato do alarme, memorizando o sensor que ocasionou o disparo.

4.1.1. Quando o alarme entrar em disparo, a sirene toca durante sessenta (60) segundos emitindo seis (6) tons, as setas piscam por noventa (90) segundos e a motocicleta é bloqueada, definindo um (1) ciclo de disparo.

4.1.2. Após cada ciclo de disparo o alarme verifica a causa, e se a mesma persistir outro ciclo de disparo é iniciado, caso contrário permanece ligado e monitorando as entradas. Depois de cinco (5) ciclos de disparo o alarme para e ignora o sensor de entrada que causou o disparo, evitando que a bateria da motocicleta descarregue. A violação pela chave de ignição ocasionará disparos sucessivos.

4.2. Modo Antifurto: Este modo possibilita duas opções de bloqueio, utilizando-se dos sensores presentes na motocicleta para ativar o antifurto. O sistema inclui uma função que permite programar o tempo de bloqueio progressivo (veja item 4.3). Para entrar neste modo, acione a ignição com o alarme desligado, observando que as opções de bloqueio do antifurto precisam ser habilitadas (veja item 9), como segue:

4.2.1. Antifurto pela Luz Alta (farol alto): Sempre que o sistema de alarme receber um pulso positivo de comando de luz alta da motocicleta, inicia-se a contagem de tempo do bloqueio progressivo (veja item 4.3). Para desativar o antifurto pressione o botão secreto.

4.2.2. Antifurto pelo Controle Remoto (LED azul): Toda vez que o controle remoto com LED azul for acionado por qualquer um dos três (3) botões, um (1) pisca curto nas setas ocorre e o antifurto será ativado, iniciando a contagem do tempo de bloqueio. Para desativar acione outra vez o controle, cinco (5) segundos após ter sido acionado, e dois (2) piscas nas setas sinalizam a desativação (veja item 3).

4.3. Bloqueio Progressivo: O bloqueio progressivo inicia quando o antifurto é ativado por uma das opções acima, e a partir deste instante decorridos um tempo previamente programado (veja item 9), o alarme irá disparar (sirene e luzes de setas) forçando que o condutor pare a motocicleta, passando a simular falta de combustível ou falhas mecânicas por um tempo de vinte (20) segundos, até o bloqueio total. Esta técnica de simular falhas mecânicas impede possíveis acidentes que poderia acontecer se a motocicleta fosse desligada imediatamente, atendendo a normas de prevenção de acidentes.

5. Funções Adicionais do Alarme

O alarme possui funções adicionais que são controladas através do controle remoto e por comandos específicos de algumas entradas do alarme, criando mais conforto e segurança que podem ser habilitadas a critério de cada usuário. Algumas destas funções precisam ser habilitadas (veja item 9), como segue:

5.1. Arme Automático: Permite que o alarme seja ligado em um (1) minuto quando a ignição for desligada, sinalizando com um (1) bip na sirene e setas. Quando habilitada, evita que o condutor esqueça de ligar o alarme, e pode ser desativada de forma temporária (veja item 6.1), até a próxima ativação pelo controle remoto.

5.2. Rearme Automático: Quando o alarme for desligado pelo controle remoto com a ignição desligada e a função habilitada, em trinta (30) segundos o mesmo será religado, sinalizando com um (1) bip na sirene e setas. Utilizado em casos de desligamento acidental pelo controle remoto.

5.3. Teste e Ajuste do Sensor de Movimento: Esta função permite testar e ajustar o ângulo e a posição do sensor de movimento/inclinação na instalação do alarme e também pode ser útil para verificações periódicas do seu funcionamento. Para habilitar o teste siga os passos do "item 6.2", e ao entrar no teste a sirene gera bips a cada dois (2) segundos, enquanto o sensor estiver com o contato aberto, e para de bipar quando o sensor estiver como o contato fechado. Para sair da função ligue a ignição ou ative o alarme.

5.4. Histórico de Disparo do Alarme: Esta função permite mostrar com piscadas nas setas o sensor que ocasionou o disparo do alarme. Quando o alarme for ligado e ocorrer uma violação por um dos sensores de proteção, o sistema memoriza o último, penúltimo e antepenúltimo disparo ocorrido. Para visualizar estes disparos habilite a função conforme descrito no "item 6.4", e na sequência com um (1) acionamento no botão secreto é mostrado o último disparo, com dois (2) o penúltimo e com três (3) o antepenúltimo, para repetir pressione outra vez. A tabela abaixo mostra o número de piscadas correspondente ao sensor.

LUZ DE SETA	CAUSA DO DISPARO (ALARME)
2 PISCADAS	SENSOR DE MOVIMENTO
3 PISCADAS	SENSOR DE IGNIÇÃO
4 PISCADAS	SENSOR DE PEZINHO
5 PISCADAS	FUNÇÃO PÂNICO
6 PISCADAS	ALIMENTAÇÃO 12VCC

5.5. Histórico de Disparo do Antifurto: Esta função permite mostrar com piscadas nas setas o sensor que ocasionou o disparo do antifurto. Sempre que o antifurto entrar em disparo, o sistema memoriza o último, o penúltimo e o antepenúltimo disparo ocorrido. Para visualizar estes disparos habilite a função conforme descrito no "item 6.5", e na sequência com um (1) acionamento no botão secreto é mostrado o último disparo, com dois (2) o penúltimo, e com três (3) o antepenúltimo, para repetir pressione outra vez. A tabela abaixo mostra o número de piscadas correspondente ao sensor.

LUZ DE SETA	CAUSA DO DISPARO (ANTIFURTO)
2 PISCADAS	CONTROLE REMOTO (LED AZUL)
3 PISCADAS	SENSOR LUZ ALTA

6. Programação de Funções Temporárias

O alarme possui algumas programações temporárias utilizadas para habilitar ou desabilitar uma determinada função, para entrar no modo de programação, é necessário que o alarme esteja desligado com a motocicleta na posição de descanso lateral, como segue:

6.1. Função temporária 1: Esta função desabilita momentaneamente o arme automático, para ativar ligue e desligue a ignição duas (2) vezes, e com resposta as setas piscam uma vez confirmando a programação. Toda vez que o alarme for ligado a sequência acima deve ser repetida (veja item 5.1). A função arme automático deve estar habilitada (veja item 9).

6.2. Função temporária 2: Esta função habilita o teste do sensor de movimento/inclinação. Para ativar ligue e desligue a ignição três (3) vezes e como resposta as setas piscam uma vez. Para confirmar a programação e entrar no teste, pressione o botão secreto (veja item 5.3).

6.3. Função temporária 3: Esta função habilita a programação das funções do alarme (veja item 9), para ativar ligue e desligue a ignição cinco (5) vezes, e como resposta as setas acendem por cinco (5) segundos, aguardando esse tempo para que a ignição seja ligada. Se a ignição for ligada a função é habilitada, caso contrário, a sequência acima deve ser repetida.

6.4. Função temporária 4: Permite mostrar na "luz de seta" o histórico de disparo do último, penúltimo e antepenúltimo sensor que ocasionou o disparo do alarme. Para ativar ligue e desligue a ignição sete (7) vezes, e as setas acendem por cinco (5) segundos, aguardando esse tempo para que a ignição seja ligada. Se a ignição for ligada a função é habilitada (veja item 5.4), caso contrário, a sequência acima deve ser repetida.

6.5. Função temporária 5: Permite mostrar na "luz de seta" o histórico de disparo do último, penúltimo e antepenúltimo sensor que ocasionou o disparo do antifurto. Para ativar ligue e desligue a ignição nove (9) vezes, e as setas acendem por cinco (5) segundos, aguardando esse tempo para que a ignição seja ligada. Se a ignição for ligada a função é habilitada (veja item 5.5), caso contrário, a sequência acima deve ser repetida.

7. Desligando o Alarme sem Controle

Quando o alarme disparar, e não for possível desligar pelo controle remoto, por perda, bateria fraca ou outro motivo qualquer, é possível desligar usando o recurso do botão secreto. Para ativar ligue a função temporária (veja item 6.3) e pressione o botão secreto por um (1) segundo. O alarme só foi desligado, e continua executando todas as funções normalmente.

8. Desabilitando o Alarme

Este recurso desabilita o alarme permanentemente das funções relacionadas à segurança e deverá ser utilizado quando ocorrer uma situação de emergência, e a necessidade de deixar a motocicleta em uma revisão mecânica, estacionamento, etc. (desabilite sem mostrar onde fica o botão secreto). Para desabilitar, ative a função temporária do "item 6.3" e siga a sequência do "item 9", até chegar no segundo bip. Para habilitar outra vez, pressione o botão secreto até ouvir um bip.

9. Programação do Alarme

Para programar as funções permanentes, ative a função temporária do "item 6.3", e pressione o botão secreto até ouvir o número do bip correspondente com a função que deve ser programada e solte, observando a resposta do alarme na tabela abaixo:

Nº DE BIPS DA FUNÇÃO	DESCRIÇÃO DA FUNÇÃO	RESPOSTA DO ALARME
1	Gravação de controles remotos	Sinaliza com 3 bips (veja item 9.1)
2	Habilita/desabilita o sistema de alarme	● 1 Bip — Habilitado.* ● 2 Bips — Desabilitado.
3	Restaura configuração de fábrica	Sinaliza com 4 bips.
4	Programação do tempo do antifurto	Sinaliza com bips (1 a 5) a programação atual (veja item 9.2)
5	Antifurto pela luz alta	● 1Bip — Habilitado.* ● 2Bips — Desabilitado.
6	Antifurto pelo controle	● 1Bip — Habilitado.* ● 2Bips — Desabilitado.
7	Arme automático	● 1Bip — Habilitado.* ● 2Bips — Desabilitado.*
8	Rearme automático	● 1Bip — Habilitado.* ● 2Bips — Desabilitado.
9	Histórico de disparo	● 1Bip — Habilitado.* ● 2Bips — Desabilitado.
Fim		Sinaliza com 5 bips e não modifica a programação.

9.1. Após ouvir os três (3) bips, o alarme fica esperando a gravação dos cinco (5) controles ou quantos existirem. Pressione o botão auxiliar (*) do controle e 1 bip indica a gravação do primeiro, 2 bips o segundo, 3 bips o terceiro, 4 bips o quarto e 5 bips indica o quinto (este deve ser sempre o controle como o LED azul). A gravação só será concluída quando o quinto controle for gravado, com a indicação de 1 bip na sirene. Se não existir os 5 controles para gravar, o espaço dos outros terá que ser preenchido pelo controle existente.

9.2. Após ouvir o número de bips que indica a programação atual, pressione outra vez o botão secreto para selecionar o tempo de ativação do antifurto, e solte depois para confirmar, como segue:

1 Bip	Tempo de 1 minuto.
2 Bips	Tempo de 1 minuto, e 30 segundos.
3 Bips	Tempo de 2 minuto.*
4 Bips	Tempo de 3 minuto.
5 Bips	Tempo de 4 minuto.

*Configuração que sai de fábrica.

10. Instalação

Este sistema de alarme e as motocicletas atuais possuem um elevado grau de sofisticação, exigindo que a instalação seja realizada por profissionais qualificados e aptos para instalar em todos os modelos existentes, evitando a perda da garantia (só instale se for experiente). A instalação deverá ser realizada seguindo o diagrama de ligações (veja item 12), e em caso de dúvida, contate o nosso SAC através do telefone 0800-5418686.

10.1. Observações na Instalação: Para iniciar a instalação, observe se o sistema elétrico da motocicleta tem condição de uso, verificando o perfeito funcionamento do alternador, retificador de tensão, bateria, cabos de vela, etc. Para que o alarme funcione corretamente.

10.2. Sequência de Instalação: Para iniciar, utilize ferramentas apropriadas e um multímetro para medir os sinais elétricos. Defina inicialmente um local para a fixação do módulo eletrônico, deixando o mesmo afastado de partes que causem interferência, protegido de poeira, calor e água, dificultando o acesso de pessoas não autorizadas. Desligue o polo negativo da bateria, fixe a sirene, fixe o botão secreto, fixe o sensor de movimento, conecte os fios seguindo o diagrama de ligações (veja item 12), refaça a ligação do polo negativo da bateria, configure o alarme se necessário (veja item 9) e faça o teste. O alarme entra em disparo ao ser energizado, caso não dispare revise a instalação. Para desligar utilize o controle remoto.

10.3. Botão Secreto: O botão secreto precisa ser instalado em local oculto e de fácil acesso para o usuário. Fixe o mesmo em uma superfície plana e limpa utilizando a fita dupla face que acompanha o produto. Usando para programar funções do alarme e desativar o antifurto.

10.4. Sensor de Movimento: Instale o sensor de movimento em uma superfície limpa e plana, e fixe o mesmo utilizando a fita dupla face que acompanha o produto. Observe na caixa plástica que acomoda o sensor, o sentido correto para a instalação, indicado pela "seta" (contato aberto), que deve ter o mesmo sentido do pezinho de descanso lateral. Para facilitar a instalação, leia o conteúdo do item 5.3.

IMPORTANTE!!! Informe ao usuário a maneira de desligar o alarme por perda ou mal funcionamento do controle remoto (veja item 7), informe a maneira de desabilitar o alarme em caso de emergência etc. (veja item 8), preencha o certificado de garantia sem rasuras e explique os procedimentos de uso do alarme, mostrando o seu funcionamento.

11. Ligação do Bloqueio

O alarme permite o bloqueio elétrico direto do módulo de comando, através de relé interno capaz de suportar uma corrente máxima de 10A. Recomendamos o bloqueio do relé do motor de partida por ser o mais seguro com a motocicleta em movimento, porém ressaltamos que no modo antifurto (veja item 4.2) o bloqueio progressivo (veja item 4.3) não acontecerá conforme descrito, tornando-se necessário a instalação de outro tipo de ligação. Consulte o suporte técnico para maiores informações de outras possibilidades de instalação do bloqueio, orientando o proprietário neste caso, sobre uma eventual perda da garantia.

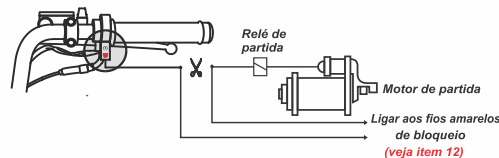

12. Diagrama de Ligações

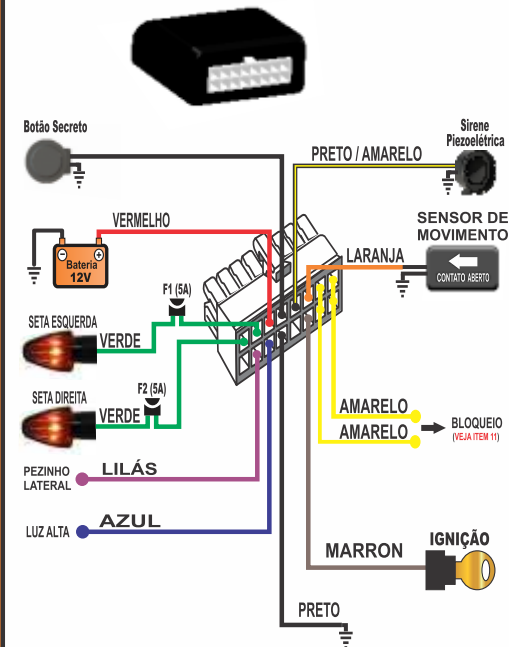

13. Especificações Técnicas

Módulo de comando: Todas as saídas do módulo de comando do alarme são protegidas por fusíveis ou circuito eletrônico contra curto-circuito. O alarme permite a comutação de até três (3) sirenes, sem causar danos à saída.

- ⚡ Tensão de operação: 9 a 16Vcc
- ⚡ Corrente de consumo típico: 2.5mA
- ⚡ Corrente máx. da seta direita: 5A
- ⚡ Corrente máxima de bloqueio: 10A
- ⚡ Corrente máx. da seta esquerda: 5A
- ⚡ Corrente máxima saída sirene: 750mA

Controle remoto: O controle remoto ST50 tem uma característica de longa duração da bateria, por ter baixo consumo médio, que só depende do número de acionamento estabelecido pelo usuário. Diferente de alguns controles do mercado que transmitem periodicamente, consumindo mais energia e diminuindo a durabilidade da bateria.

- ⚡ Tensão da bateria: 3V (Cr2032)
- ⚡ Consumo (transmitindo): 3mA
- ⚡ Frequência de operação: 433,92MHz
- ⚡ Alcance típico: 30 metros

14. Conteúdo da Embalagem

- ⚡ 1 Módulo de comando
- ⚡ 1 Chicote de ligações
- ⚡ 1 Controle remoto (Led Azul)
- ⚡ 1 Controle remoto (Led Vermelho)
- ⚡ 1 Sirene de seis (6) tons
- ⚡ 1 Manual de uso e instalações
- ⚡ 1 Fusível de 5A (seta direita)
- ⚡ 1 Fusível de 5A (seta esquerda)
- ⚡ 1 Sensor de movimento
- ⚡ 1 Botão secreto
- ⚡ Fita adesiva de fixação

15. Substituição da Bateria

15.1. A troca da bateria ocorrerá por desgaste natural, que será percebido pelo usuário na redução do alcance no acionamento do alarme.

15.2. Para efetuar a troca, abra o controle remoto desencaixando as tampas, utilizando somente uma chave de abertura adequada.

15.3. Retire a bateria antiga evitando tocar no circuito eletrônico e coloque a nova, observando a polaridade. Encaixe as tampas e pressione até obter o travamento.

15.4. A bateria utilizada é a CR2032(3V), não podendo ser recarregada.



16. Certificado de garantia

16.1. O alarme Sistec SXT286 Plus possui garantia de um (01) ano, contra eventuais defeitos de fabricação devidamente comprovados ou em partes integrantes do produto, a contar da data de compra. Fica excluída da garantia as baterias e partes plásticas eventualmente danificadas pelo uso diário ou inadequado. O conserto do aparelho com defeito ou sua substituição não prorroga o prazo de garantia.

16.2. A garantia perde a validade quando o aparelho for violado por pessoas não autorizadas, quando a instalação for incorreta causando danos ao produto, quando o termo de garantia for preenchido incorretamente ou rasurado, quando usado fora das especificações, manuseio incorreto, ocorrer penetração de água, pó, produtos químicos, etc., em partes sensíveis.

16.3. A garantia da instalação é definida pela empresa instaladora, em comum acordo com o comprador final do produto.

16.4. A Sistec durante o período de garantia, em caso de defeito ficará responsável pelo conserto ou troca do produto. Procure a revenda apresentando a nota fiscal de compra e o certificado de garantia devidamente preenchido. O transporte e a embalagem do produto, ficam por conta do comprador ou da revenda onde o mesmo foi instalado.

16.5. O alarme quando corretamente instalado e acionado, tem como função principal a de dificultar o roubo e/ou furto do veículo. Portanto a Sistec não se responsabiliza em nenhuma hipótese pela ocorrência de furto no todo ou em partes do veículo, ou por eventuais infrações decorrentes à legislação de trânsito.

Nome do produto : Alarme SXT286 Plus

Nome do comprador : _____

Endereço : _____

Cidade : _____ UF : _____

Veículo (marca/modelo/placa) : _____

Nome da loja : _____

Data de venda : ____/____/____

Nº da nota fiscal : _____

Carimbo da loja : _____ Assinatura do vendedor : _____

Nota: Fica reservado à Sistec, o direito de alterar a qualquer tempo sem aviso prévio as informações contidas neste manual.